

SGA 85

STIHL



Návod k použití



- g) Følg alle anvisningene for lading og lad batteriet eller det batteridrevne verktøyet aldri utenfor temperaturområdet som er angitt i bruksanvisningen. Feil lading eller lading utenfor det tillatte temperaturområdet kan ødelegge batteriet eller øke faren for brann.

25.7 Service

- a) Elektroverktøyet skal kun repareres av kvalifisert fagpersonell og kun med original-reservedeler. På denne måten sikres det, at sikkerheten til elektroverktøyet opprettholdes.
- b) Skadde batterier skal ikke vedlikeholdes. Vedlikehold av batteriet skal kun gjøres av produsenten eller autorisert kundeservice.

STIHL je zárukou špičkové kvality také v servisních službách. Náš odborný prodej zajišťuje kompetentní poradenství a instruktáž, jakož i obsáhlou technickou podporu.

STIHL se výslovně zasazuje za trvale udržitelné a zodpovědné zacházení s přírodou. Tento návod k použití Vám má být oporou při bezpečném a ekologickém používání Vašeho výrobku STIHL po dlouhý čas.

Děkujeme Vám za Vaši důvěru a přejeme mnoho spokojenosti s Vaším výrobkem STIHL.



Dr. Nikolas Stihl

Obsah

1	Úvod.....	145
2	Informace k tomuto návodu k použití.....	145
3	Přehled.....	146
4	Bezpečnostní pokyny.....	147
5	Příprava postřikovače k práci.....	153
6	Nabíjení akumulátoru a světla LED.....	153
7	Aktivace a deaktivace rádiového rozhraní Bluetooth®.....	154
8	Smontování postřikovače.....	154
9	Sřízení postřikovače pro uživatele.....	155
10	Vsazení a vyjmutí akumulátoru.....	155
11	Zapnutí postřikovače.....	155
12	Kontrola postřikovače.....	156
13	Práce s postřikovačem.....	156
14	Po skončení práce.....	157
15	Přeprava.....	158
16	Skladování.....	158
17	Čištění.....	158
18	Údržba a opravy.....	159
19	Odstranění poruch.....	159
20	Technická data.....	161
21	Náhradní díly a příslušenství.....	162
22	Likvidace stroje.....	162
23	Prohlášení o konformitě EU.....	162
24	Adresy.....	163
25	Všeobecné bezpečnostní pokyny pro elektrické stroje.....	163

1 Úvod

Vážená zákaznice, vážený zákazníku,

těší nás, že jste se rozhodli pro firmu STIHL. Vytváříme a vyrábíme naše výrobky ve špičkové kvalitě podle potřeb našich zákazníků. Tím vznikají výrobky s vysokým stupněm spolehlivosti i při extrémním namáhání.

DŮLEŽITÉ! PŘED POUŽITÍM SI NÁVOD PŘEČTĚTE A ULOŽTE JEJ PRO DALŠÍ POTŘEBU.

2 Informace k tomuto návodu k použití

2.1 Platné dokumenty

Platí lokální bezpečnostní předpisy.

► Kromě tohoto návodu k použití je třeba si přečíst níže uvedené dokumenty, porozumět jim a uložit je pro pozdější použití:

- návod k použití a obal používaného přípravku na ochranu rostlin
- bezpečnostní pokyny pro akumulátor STIHL AP
- Návod k použití pro nabíječky STIHL AL 101, 301, 301-4, 500
- návod k použití a obal používaného příslušenství
- Bezpečnostní informace pro akumulátory STIHL a výrobky s integrovaným akumulátorem: www.stihl.com/safety-data-sheets

Další informace ke STIHL connected, kompatibilním výrobkům a FAQ jsou uvedeny pod www.connect.stihl.com nebo jsou k dispozici u odborného prodejce výrobků STIHL.

Slovní ochranná známka Bluetooth® a piktogramy (loga) jsou registrované ochranné známky a vlastnictví společnosti Bluetooth SIG, Inc. Jakékoli použití této slovní ochranné známky / piktogramů firmou STIHL se uskutečňuje prostřednictvím licence.

Akumulátory  jsou vybaveny rádiovým rozhraním Bluetooth®. Je třeba respektovat lokální pro-

vozní omezení (například v letadlech nebo nemocnicích).

2.2 Označení varovných odkazů v textu



- Odkaz upozorňuje na nebezpečí, která vedou k těžkým úrazům či úmrtí.
 - ▶ Uvedená opatření mohou zabránit těžkým úrazům či úmrtí.



- Odkaz upozorňuje na nebezpečí, která mohou vést k těžkým úrazům či úmrtí.
 - ▶ Uvedená opatření mohou zabránit těžkým úrazům či úmrtí.

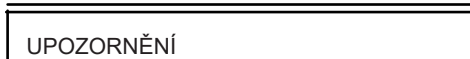

- Odkaz upozorňuje na nebezpečí, která mohou vést k věcným škodám.
 - ▶ Uvedená opatření mohou zabránit věcným škodám.

2.3 Symboly v textu



Tento symbol odkazuje na kapitolu v tomto návodu k použití.

3 Přehled

3.1 Postřikovač

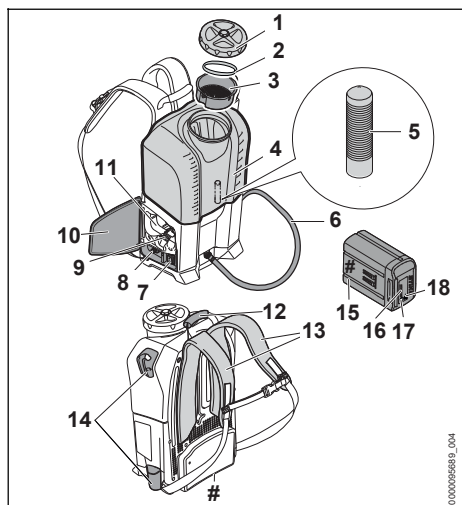

- 1 Víko**
Víko uzavírá nádržku.

- 2 Těsnění**
Těsnění utěsňuje nádržku.
- 3 Sítko**
Sítko prosívá částičky z přípravku na ochranu rostlin.
- 4 Nádobka**
Nádržka se plní přípravkem na ochranu rostlin.
- 5 Filtr**
Filtr filtruje jemné částičky z přípravku na ochranu rostlin.
- 6 Hadice**
Hadice vede přípravek na ochranu rostlin ke stříkáci pistolí.
- 7 Kolébkový spínač**
Páčkový spínač slouží k zapínání a vypínání postřikovače.
- 8 Otočný regulátor**
Otočný regulátor slouží k nastavení pracovního tlaku a množství přípravku na ochranu rostlin.
- 9 Aretační páčka**
Aretační páčka drží akumulátor v akumulátorové šachtě.
- 10 Klapka**
Klapka zakrývá akumulátorovou šachtu.
- 11 Akumulátorová šachta**
Do akumulátorové šachty se vsunuje akumulátor.
- 12 Převravní držadlo**
Převravní držadlo slouží k přenášení postřikovače.
- 13 Závěsné zařízení**
Závěsné zařízení rozkládá hmotnost postřikovače na tělo uživatele.
- 14 Držák**
Držáky slouží k ukládání stříkáci pistole.
- 15 Akumulátor**
Akumulátor napájí postřikovač energií.
- 16 Světla LED**
Světla LED signalizují stav nabití akumulátoru a poruchy.
- 17 Tlačítko**
Tlačítko aktivuje světla LED na akumulátoru. Aktivuje a deaktivuje rádiové rozhraní Bluetooth® (pokud toto existuje).
- 18 Světla LED „BLUETOOTH®“ (pouze pro akumulátory )**
Světla LED zobrazí aktivaci a deaktivaci rádiového rozhraní Bluetooth®.

Výkonový štítek s výrobním číslem

3.2 Postřikovací zařízení

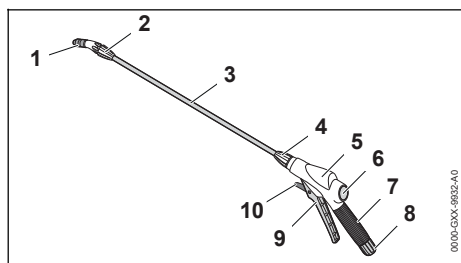

- 1 Tryska
Tryska vytváří postřikový proud.
- 2 Přelevná matice
Přelevná matice zajišťuje trysku na stříkací trubce.
- 3 Stříkací trubka
Stříkací trubka spojuje stříkací pistoli s tryškou.
- 4 Přelevná matice
Přelevná matice zajišťuje stříkací trubku na stříkací pistoli.
- 5 Stříkací pistole
Slouží k montáži na stříkací trubku a hadici.
- 6 Manometr
Manometr ukazuje tlak postřikovače.
- 7 Ovládací rukojeť
Ovládací rukojeť slouží k držení a vedení stříkacího zařízení.
- 8 Přelevná matice
Přelevná matice zajišťuje hadici na stříkací pistoli.
- 9 Spínač
Spínač otevírá a zavírá ventil stříkací pistole. Spínač spouští a zastavuje proud postřikované kapaliny.
- 10 Zarážková páčka
Zarážková páčka deblokuje spínač.

3.3 Symboly

Na postřikovači a na akumulátoru se mohou nacházet symboly a mají následující význam:



Zarážková páčka v této poloze deblokuje spínač.



Zarážková páčka blokuje v této poloze spínač.



1 LED svítí červeně. Akumulátor je příliš teplý nebo příliš studený.



4 LED blikají červeně. V akumulátoru je porucha.



Akumulátor má rádiové rozhraní Bluetooth® a může být spojen s aplikací STIHL connected.



Údaj vedle symbolu odkazuje na obsah energie akumulátoru podle specifikace výrobce článků. Obsah energie, který je k dispozici při použití, je menší.



Nelikvidujte výrobek s domácím odpadem.

4 Bezpečnostní pokyny

4.1 Varovné symboly

Varovné symboly na postřikovači mají následující význam:



Čtěte na bezpečnostní pokyny a jejich opatření.



Návod k použití je třeba si přečíst, porozumět mu a uložit ho pro další potřebu.



Noste ochranné brýle a vhodný respirátor.



Noste vysokou ochrannou obuv.



Noste ochranný oblek.



Noste ochranné rukavice.



Akumulátor během přerušování práce, přepravy, skladování, údržby nebo opravy vždy vyjměte.



Dodržujte bezpečnostní odstup a nepostřikujte směrem k osobám.



Akumulátor chraňte před horkem a ohněm.



Akumulátor neponožujte do kapalín.



Dodržujte přípustné tepelné pásmo akumulátoru.

4.2 Řádné používání

Postřikovač STIHL SGA 85 slouží k postřikování kapalných látek pro ochranu před napadením plísněmi, škodlivým hmyzem a pro ničení plevelů na plantážích, v ovocnářství, zelinářství, zemědělství a lesním hospodářství.

Postřikovač může být používán za deště.

Postřikovač je napájen energií akumulátorem STIHL AP.

Postřikovač STIHL SGA 85 neslouží pro níže uvedená použití:

- Postřik ochrannými látkami, které nejsou schváleny pro postřikovače.
- Postřik jinými kapalinami než přípravky na ochranu rostlin.

Akumulátor s **C** umožňuje ve spojení s aplikací STIHL connected personalizaci a přenos informací k akumulátoru na základě technologie Bluetooth®.

▲ VAROVÁNÍ

- Akumulátory, které nejsou firmou STIHL pro postřikovač povoleny, mohou způsobit požáry a exploze. Může tak dojít k těžkým úrazům či úmrtí osob a ke vzniku věcných škod.
 - ▶ Používejte postřikovač s akumulátorem STIHL AP.
- Pokud se postřikovač nebo akumulátor nepoužívají v souladu s určeným účelem, může dojít k těžkým úrazům či úmrtí osob a mohou vzniknout věcné škody.
 - ▶ Používejte postřikovač tak, jak je to popsáno v tomto návodu k použití.
 - ▶ Akumulátor používejte tak, jak je to popsáno v tomto návodu k použití, v aplikaci STIHL connected a pod www.connect.stihl.com.

4.3 Požadavky na uživatele

▲ VAROVÁNÍ

- Uživatelé bez instruktáže nemohou rozpoznat a dobře odhadnout nebezpečí hrozící postřikovačem a akumulátorem. Uživatel nebo jiná

osoba mohou utrpět těžká nebo smrtelná zranění.



- ▶ Návod k použití je třeba si přečíst, porozumět mu a uložit ho pro další potřebu.

- ▶ Pokud je postřikovač nebo akumulátor předáván další osobě: zároveň předejte i návod k použití.
- ▶ Zajistěte, aby uživatel splňoval níže uvedené požadavky:
 - Uživatel je odpočatý.
 - Uživatel je tělesně, sensoricky a duševně schopen postřikovač a akumulátor obsluhovat a pracovat s nimi. Pokud je uživatel tělesně, sensoricky a duševně způsobilý pouze částečně, smí s výrobkem pracovat pouze pod dohledem nebo po zaškolení odpovědnou osobou.
 - Uživatel může rozpoznat a dobře odhadnout nebezpečí hrozící postřikovačem a akumulátorem.
 - Uživatel je plnoletý nebo bude podle národních předpisů pod dohledem zaškolený pro výkon povolání.
 - Uživatel obdržel instruktáž od odborného prodejce výrobků STIHL nebo od osoby znalé odborné tematiky ještě dříve, než začne s postřikovačem poprvé pracovat.
 - Uživatel není pod vlivem alkoholu, léků nebo drog.
 - Uživatel je patřičně vyškolen v zacházení s přípravky na ochranu rostlin a v příslušných opatřeních první pomoci.
- ▶ V případě nejasností: vyhledejte odborného prodejce výrobků STIHL.

4.4 Oblečení a vybavení

▲ VAROVÁNÍ

- Nevhodný oděv se může zachytit ve dřevě, ve křoví a v postřikovači. Uživatelé bez vhodného oděvu mohou utrpět těžká zranění.
 - ▶ Noste těsně přiléhající oděv.
 - ▶ Šály a ozdoby odložte.
- Pokud nosí uživatel nevhodnou obuv, může uklouznout. Uživatel se může zranit.
 - ▶ Noste pevnou uzavřenou obuv s hrubou podrážkou.

▲ NEBEZPEČÍ

- Během práce se může uživatel dostat do kontaktu s přípravkem na ochranu rostlin. Uživatel může utrpět těžké nebo smrtelné zranění.

- ▶ Dbejte na závazné instrukce ohledně oblečení a výbavy v návodu k použití a na obalu přípravku na ochranu rostlin.
- ▶ Vyhýnejte se kontaktu s postřikovou látkou.
- ▶ Pokud se oděv dostal do kontaktu s přípravkem na ochranu rostlin: převlečte se.
- ▶ Pokud budete pracovat nad výší ramen: noste nepromokavou pokrývku hlavy odolnou proti přípravku na ochranu rostlin.



- ▶ Noste těsně přiléhající ochranné brýle. Vhodné ochranné brýle byly přezkoušeny podle normy EN 166 nebo podle národních předpisů a na trhu jsou k dostání s patřičným označením.

- ▶ Noste vhodnou dýchací masku.



- ▶ Pokud je v návodu k použití nebo na obalu přípravku na ochranu rostlin předepsán ochranný oděv: noste nepromokavý ochranný oděv odolný proti přípravku na ochranu rostlin.



- ▶ Noste nepromokavé ochranné rukavice odolné proti postřikovým látkám na ochranu rostlin.



- ▶ Noste nepromokavou ochrannou bezpečnostní obuv odolnou proti postřikovým látkám na ochranu rostlin – holiny s hrubou podrážkou.

4.5 Pracovní pásmo a okolí

4.5.1 Postřikovač

▲ VAROVÁNÍ

- Nezáčastněné osoby, děti a zvířata nemohou rozpoznat ani odhadnout nebezpečí postřikovače. Nezáčastněné osoby, děti a zvířata mohou utrpět těžká zranění a může dojít k věcným škodám.



- ▶ Nepouštějte nezáčastněné osoby, děti a zvířata do pracovního pásma.
- ▶ Nepouštějte nezáčastněné osoby, děti a zvířata do pracovního pásma tak dlouho, než bude přípravek na ochranu rostlin úplně zaschlý.

- ▶ Postřikovač nenechávejte bez dohledu.
- ▶ Zajistěte, aby si děti nemohly s postřikovačem hrát.

- Elektrické součástky postřikovače mohou vytvářet jiskry. Jiskry mohou ve snadno hořlavém nebo explozivním okolí vyvolat požár nebo explozi. Může tak dojít k těžkým úrazům či úmrtí osob a ke vzniku věcných škod.
 - ▶ Nikdy nepracujte ve snadno hořlavém nebo explozivním okolí.

4.5.2 Akumulátor

▲ VAROVÁNÍ

- Nezáčastněné osoby, děti a zvířata nemohou rozpoznat ani odhadnout nebezpečí akumulátoru. Nezáčastněné osoby, děti a zvířata mohou být těžce zraněny.

- ▶ Nezáčastněné osoby, děti a zvířata nepouštějte do blízkosti stroje.

- ▶ Akumulátor nenechávejte bez dozoru.

- ▶ Zajistěte, aby si děti nemohly s akumulátorem hrát.

- Akumulátor není chráněn proti všem okolním vlivům. Pokud je akumulátor vystaven určitým okolním vlivům, může začít hořet nebo explodovat, nebo může dojít k jeho neopravitelnému poškození. Může dojít k těžkým úrazům osob a ke vzniku věcných škod.



- ▶ Akumulátor chraňte před horkem a ohněm.

- ▶ Akumulátor neházejte do ohně.



- ▶ Akumulátor používejte a skladujte v tepelném pásmu mezi - 10 °C a + 50 °C.



- ▶ Akumulátor neponořujte do kapalín.

- ▶ Akumulátor nepřibližujte ke kovovým malým předmětům.

- ▶ Akumulátor nevystavujte vysokému tlaku.

- ▶ Akumulátor nevystavujte mikrovlnám.

- ▶ Akumulátor chraňte před chemikáliemi a solemi.

4.6 Bezpečnosti odpovídající stav

4.6.1 Postřikovač

Postřikovač je ve stavu odpovídající bezpečnosti, když jsou splněny níže uvedené podmínky:

- Postřikovač není poškozen.
- Hadice, převlečná matice a postřikovací zařízení jsou nepoškozené.
- Hadice, převlečná matice a postřikovací zařízení jsou správně namontované a těsné.
- Z postřikovače nevytéká žádný přípravek na ochranu rostlin.
- Víko nádržky je uzavřené.
- Postřikovač je čistý.
- Postřikovací zařízení funguje a není pozměněno.
- Je namontováno pouze originální příslušenství STIHL určené pro tento postřikovač.
- Příslušenství je správně namontováno.

▲ VAROVÁNÍ

- Ve stavu neodpovídajícím bezpečnosti nemohou konstrukční díly již bezpečně fungovat, bezpečnostní zařízení mohou být vyřazena z provozu. Může dojít k těžkým úrazům nebo usmrcení osob.
 - ▶ Pracujte s nepoškozeným postřikovačem.
 - ▶ Hadici a postřikovací zařízení namontujte tak, jak je to popsáno v tomto návodu k použití.
 - ▶ Pokud z postřikovače uniká přípravek na ochranu rostlin: s postřikovačem nepracujte a vyhledejte odborného prodejce výrobků STIHL.
 - ▶ Uzavřete víko nádržky.
 - ▶ Pokud je postřikovač znečištěn: postřikovač vyčistěte.
 - ▶ Postřikovač neměňte.
 - ▶ Pokud postřikovací zařízení nefunguje: s postřikovačem nepracujte.
 - ▶ Montujte originální příslušenství STIHL určené pro tento postřikovač.
 - ▶ Příslušenství namontujte tak, jak je to popsáno v tomto návodu k použití nebo v návodu k použití daného příslušenství.
 - ▶ Do otvorů postřikovače nestrkejte žádné předměty.
 - ▶ Opořezané nebo poškozené informační štítky vyměňte.
 - ▶ V případě nejistoty: vyhledejte odborného prodejce výrobků STIHL.

4.6.2 Akumulátor

Akumulátor je ve stavu odpovídajícím bezpečnostním požadavkům, pokud jsou splněny následující podmínky:

- Akumulátor je nepoškozený.
- Akumulátor je čistý a suchý.
- Akumulátor je funkční a nebyl pozměněn.

▲ VAROVÁNÍ

- Pokud není akumulátor ve stavu odpovídajícím bezpečnostním požadavkům, nelze zajistit jeho bezpečnou funkci. Tento stav může způsobit těžké zranění osob.
 - ▶ Pracujte pouze s nepoškozeným a funkčním akumulátorem.
 - ▶ Poškozený nebo vadný akumulátor nenabíjejte.
 - ▶ V případě, že je akumulátor znečištěný nebo mokrá: Akumulátor očistěte a nechte uschnout.
 - ▶ Akumulátor nepozměňujte.
 - ▶ Nezasouvajte žádné předměty do otvorů akumulátoru.

- ▶ Elektrické kontakty akumulátoru nespojujte kovovými předměty a nezkratujte.
- ▶ Akumulátor neotevírejte.
- ▶ Opořezované nebo poškozené štítky s bezpečnostními upozorněními vždy vyměňte.
- Z poškozeného akumulátoru může vytékat kapalina. V případě, že se tato kapalina dostane do styku s pokožkou nebo očima, může dojít k podráždění pokožky nebo očí.
 - ▶ Vyhybte se kontaktu s kapalinou.
 - ▶ V případě, že dojde k zasažení pokožky: Postižená místa pokožky umyjte vydatným množstvím vody a mýdlem.
 - ▶ V případě, že dojde k zasažení očí: Zasažené oči vyplachujte nejméně po dobu 15 minut vydatným množstvím vody a vyhledejte lékaře.
- Poškozený nebo vadný akumulátor může nezvykle zapáchat, kouřit nebo hořet. Následkem toho může dojít k těžkému nebo smrtelnému zranění osob a ke vzniku věcných škod.
 - ▶ V případě, že z akumulátoru vychází nezvyklý zápach nebo kouř: Akumulátor nepoužívejte a umístěte jej v bezpečné vzdálenosti od hořlavých látek.
 - ▶ V případě, že akumulátor vzplane: Pokuste se hořící akumulátor uhasit pomocí hasičního přístroje nebo vody.

4.7 Pracovní postup

▲ VAROVÁNÍ

- Uživatel již v určitých situacích nemůže soustředěně pracovat. Uživatel může ztratit kontrolu nad postřikovačem, zakopnout, upadnout a těžce se zranit.
 - ▶ Pracujte klidně a s rozvahou.
 - ▶ Pokud jsou světelné poměry a viditelnost špatné: s postřikovačem nepracujte.
 - ▶ Postřikovač obsluhuje jenom sám uživatel.
 - ▶ Dávejte pozor na překážky.
 - ▶ Při práci stůjte na zemi a udržujte rovnováhu.
 - ▶ Pokud je nutné pracovat ve výškách: použijte vysokozdvížnou pracovní plošinu nebo bezpečné lešení.
 - ▶ Pokud se dostaví známky únavy: udělejte si pracovní přestávku.
- Pokud je postřikovač netěsný, může přípravek na ochranu rostlin ze stroje vytékat.
 - ▶ Nepředklánějte se dopředu a držte záda ve vzpřímené poloze.
- Pokud se postřikovač během práce změní nebo se chová nezvyklým způsobem, může být v provozně nebezpečném stavu. Může

dojít k těžkým úrazům osob a ke vzniku věcných škod.

- ▶ Ukončete práci, vyjměte akumulátor a vyhledejte odborného prodejce výrobků STIHL.

- Voda může při teplotách pod 0 °C na zemi a v konstrukčních dílech postřikovače zmrznout. Uživatel může uklouznout, upadnout a těžce se zranit. Může dojít k věcné škodě.
 - ▶ Nepoužívejte postřikovač při teplotách pod 0 °C.
- V nebezpečné situaci může uživatel propadnout panice a závěsné zařízení nesejmout. Uživatel tím může utrpět těžké zranění.
 - ▶ Nacvičte sejmutí závěsného zařízení.
- Hadice se může zaklesnout ve dřevě, v rošti nebo jiných předmětech. Osoby mohou být zraněny a hadice může být poškozena.
 - ▶ Pužijte hadici tak, aby nebyla poškozena, zlomena nebo stlačena a aby se nikde neodírala.
- Pokud postřikovač stojí na šikmé, nerovné nebo nepevněné ploše, může se pohnout a převrátit. Může dojít k věcné škodě.
 - ▶ Stavte postřikovač na vodorovnou plochu zpevněnou plochu.
 - ▶ Zajistěte postřikovač tak, aby se nemohl pohybovat.
- Nasáté snadno hořlavé nebo explozivní kapaliny mohou vyvolat požáry a exploze. Může tak dojít k těžkým úrazům či úmrtí osob a ke vzniku věcných škod.
 - ▶ Snadno hořlavé nebo explozivní kapaliny nenasávejte a nepostřikujte.
- Nasáté husté, lepkavé, žíravé a teplé kapaliny a kapaliny obsahující kyseliny mohou být zdraví škodlivé a mohou poškodit konstrukční díly postřikovače. Může tak dojít k těžkým úrazům či úmrtí osob a ke vzniku věcných škod.
 - ▶ Nepostřikujte husté, lepkavé a žíravé kapaliny a kapaliny obsahující kyseliny.
 - ▶ Nepostřikujte kapaliny s teplotou větší než 50 °C.
- Postřikovač není aseptický a vhodný pro potraviny. Pokud by se používaly tekuté potraviny, byly by znečištěny.
 - ▶ Nepostřikujte tekuté potraviny.
- Pokud není vsazeno sítko a vestavěný filtr, může dojít k nasátí částic. Postřikovač a postřikovací zařízení se mohou ucpat a poškodit.
 - ▶ Vsadte sítko a vestavte filtr.
- Pokud je postřikovač zapnutý a nelze nasávat přípravek na ochranu rostlin ani čistou vodu, může čerpadlo běžet nasucho a postřikovač může být poškozen.

- ▶ Zajistěte, aby bylo k dispozici dostatečné množství přípravku na ochranu rostlin nebo čisté vody.

⚠ NEBEZPEČÍ

- Přípravky na ochranu rostlin mohou obsahovat složky, které mohou být škodlivé pro lidi, zvířata, rostliny a životní prostředí. Uživatel a jiné osoby se mohou otrávit, utrpět těžká nebo smrtelná zranění.
 - ▶ Dbejte na návod k použití a na obal používaného přípravku na ochranu rostlin.
 - ▶ Mějte neustále k dispozici návod k použití nebo obal používaného přípravku na ochranu rostlin. V nouzovém případě okamžitě informujte lékaře o přípravku na ochranu rostlin a o pokynech v návodu k použití nebo na obalu přípravku na ochranu rostlin.
 - ▶ Dodržujte zákonné předpisy pro zacházení s postřikovacími látkami na ochranu rostlin.
 - ▶ Tekuté přípravky na ochranu rostlin nikdy neaplikujte v nezředěném stavu.
 - ▶ Postřikovací látku na ochranu rostlin aplikujte venku nebo v dobře větraných prostorech.
 - ▶ Připravte pouze takové množství roztoku přípravku na ochranu rostlin, které potřebujete.
 - ▶ Různé přípravky na ochranu rostlin směšujte pouze v případě, že k tomu byly výrobcem schváleny.
 - ▶ Mezi výměnami různých přípravků na ochranu rostlin propláchněte hadice čistou vodou.
 - ▶ Před zahájením práce proveďte nejdříve zkušební chod za použití čisté vody a zkontrolujte těsnost všech součástí postřikovače a hadic.
 - ▶ S postřikovačem pracujte na dobře provětrávaném místě.
- ▶ Nepostřikujte směrem k osobám.
- ▶ Pokud fouká vítr: s postřikovačem nepracujte.
- ▶ Během práce a zacházení s přípravkem na ochranu rostlin nikdy nejzte, nekuřte, neinhaluujte a nepijte.
- ▶ Trysky, hadice a jiné komponenty nikdy neprofukujte ústy.
- ▶ Po skončení práce si očistěte ruce, obličej a oděv.



- Pokud se elektrická zařízení, elektrické přípojky, zásuvky a kabely vedoucí elektrický proud dostanou do kontaktu s přípravkem na ochranu rostlin, může dojít k úrazu elektrickým proudem. Může tak dojít k těžkým úrazům či úmrtí osob a ke vzniku věcných škod.
 - ▶ Nikdy nesměřujte postřikový proud na elektrická zařízení, elektrické přípojky, zásuvky a kabely vedoucí elektrický proud.

4.8 Přeprava

4.8.1 Přeprava

▲ VAROVÁNÍ

- Během přepravy se může postřikovač převrátit nebo pohnout. Může dojít k úrazům osob a ke vzniku věcných škod.

- ▶ Vypněte postřikovač.



- ▶ Vyjměte akumulátor.

- ▶ Stiskněte spínač stříkací pistole, tím se odbourá tlak.
- ▶ Posuňte zárazkovou páčku do polohy .
- ▶ Vyprázdněte nádržku.
- ▶ Zajistěte postřikovač upínacími popruhy, řemenem nebo sítkou tak, aby se nemohl převrátit ani pohnout.

▲ NEBEZPEČÍ

- Přípravky na ochranu rostlin mohou obsahovat složky, které mohou být škodlivé pro lidi, zvířata, rostliny a životní prostředí. Uživatel a jiné osoby se mohou otrávit, utrpět těžká nebo smrtelná zranění.
 - ▶ Dbejte na návod k použití a na obal používaného přípravku na ochranu rostlin.
 - ▶ Přípravek na ochranu rostlin přepravujte pouze v přípustných nádobách.

4.8.2 Akumulátor

▲ VAROVÁNÍ

- Akumulátor není chráněn proti všem okolním vlivům. Pokud je akumulátor vystaven určitým okolním vlivům, může být poškozen a může dojít ke vzniku věcných škod.
 - ▶ Poškozený akumulátor nepřepravujte.
- Během přepravy se může akumulátor převrátit nebo pohnout. Může dojít k úrazům osob a ke vzniku věcných škod.
 - ▶ Akumulátor v balení zabalte tak, aby se nemohl pohybovat.

- ▶ Balení zajistěte tak, aby se nemohlo pohybovat.

4.9 Skladování

4.9.1 Skladování

▲ VAROVÁNÍ

- Děti nemohou rozpoznat ani odhadnout nebezpečí vyplývající z postřikovače. Děti mohou utrpět těžké úrazy.

- ▶ Vypněte postřikovač.



- ▶ Vyjměte akumulátor.

- ▶ Skladujte postřikovač mimo dosah dětí.
- Elektrické kontakty na postřikovači a kovové konstrukční díly mohou vlivem vlhka zkorodovat. Postřikovač může být poškozen.
 - ▶ Skladujte postřikovač v čistém a suchém stavu.

- Voda může při teplotách pod 0 °C zmrznout v konstrukčních dílech postřikovače. Postřikovač může být poškozen.

- ▶ Vyprázdněte postřikovač, hadice a stříkací zařízení.

- ▶ Pokud nelze postřikovač skladovat se zajištěním proti mrazu: postřikovač je nutno chránit mrazuvzdorným prostředkem na bázi glykolu.

▲ NEBEZPEČÍ

- Přípravky na ochranu rostlin mohou obsahovat složky, které mohou být škodlivé pro lidi, zvířata, rostliny a životní prostředí. Uživatel a jiné osoby se mohou otrávit, utrpět těžká nebo smrtelná zranění.

- ▶ Dbejte na návod k použití a na obal používaného přípravku na ochranu rostlin.
- ▶ Přípravek na ochranu rostlin skladujte mimo dosah dětí.
- ▶ Přípravek na ochranu rostlin skladujte v přípustných nádobách.
- ▶ Přípravek na ochranu rostlin nikdy nepřechovávejte společně s potravinami, nápoji a krmivem.
- ▶ Přípravek na ochranu rostlin skladujte v suchém prostředí chráněném před mrazem.

4.9.2 Akumulátor

▲ VAROVÁNÍ

- Děti nemohou rozpoznat ani odhadnout nebezpečí vyplývající z akumulátoru. Děti mohou utrpět těžké úrazy.
 - ▶ Akumulátor skladujte mimo dosah dětí.

- Akumulátor není chráněn proti všem okolním vlivům. Pokud je akumulátor vystaven určitým okolním vlivům, může dojít k neopravitelnému poškození.
 - ▶ Akumulátor skladujte v čistém a suchém stavu.
 - ▶ Skladujte akumulátor v uzavřeném prostoru.
 - ▶ Skladujte akumulátor odděleně od postřikovače.
 - ▶ Pokud je akumulátor uložen v nabíječe: Odpojte síťový konektor a uložte akumulátor se stavem nabití mezi 40 % a 60 % (2 zelená svítící světla LED).
 - ▶ Skladujte akumulátor v tepelném pásmu mezi -10 °C a 50 °C.

4.10 Čištění, údržba a opravy

▲ VAROVÁNÍ

- Pokud je během čištění, údržby nebo opravy vsazen akumulátor, může postřikovač nechtěně naskočit. Může dojít k těžkým úrazům osob a ke vzniku věcných škod.
 - ▶ Vypněte postřikovač.



▶ Vyměňte akumulátor.

- Agresivní čisticí prostředky, čištění proudem vody nebo špičatými předměty mohou postřikovač a akumulátor poškodit. Pokud nejsou postřikovač nebo akumulátor správně čištěny, nemohou konstrukční díly již správně fungovat a bezpečnostní zařízení mohou být vyřazena z provozu. Osoby mohou utrpět těžká zranění.
 - ▶ Čistěte postřikovač tak, jak je to popsáno v tomto návodu k použití.
- Pokud nebude postřikovač po skončení práce propláchnut čistou vodou, může se poškodit.
 - ▶ Propláchněte postřikovač po skončení práce čistou vodou.
- Pokud postřikovač nebo akumulátor nejsou správně udržovány nebo opravovány, nemohou konstrukční díly již správně fungovat a bezpečnostní zařízení mohou být vyřazena z provozu. Může dojít k těžkým úrazům nebo usmrcení osob.
 - ▶ Nikdy postřikovač a akumulátor sami neopravujte ani na nich neprovádějte údržbářské úkony.
 - ▶ Pokud musejí být postřikovač a akumulátor podrobeny údržbě nebo opravě: vyhledejte odborného prodejce výrobků STIHL.

5 Příprava postřikovače k práci

5.1 Příprava postřikovače k práci

Před každým započatím práce se musí provést níže uvedené kroky:

- ▶ Zajistěte, aby se níže uvedené konstrukční díly nacházely v bezpečném stavu:
 - postřikovač, 4.6.1,
 - akumulátor, 4.6.2.
- ▶ Zkontrolujte akumulátor, 12.2.
- ▶ Vyčistěte postřikovač, 17.1.
- ▶ Seřídte postřikovač pro uživatele, 9.
- ▶ Namontujte stříkací pistol, 8.1.1.
- ▶ Naplňte nádržku, 13.2.
- ▶ Zkontrolujte postřikovač, 12.1.
- ▶ Pokud tyto kroky nemohou být provedeny: postřikovač nepoužívejte a vyhledejte odborného prodejce výrobků STIHL.

5.2 Spojte akumulátor pomocí rádiového rozhraní Bluetooth s aplikací STIHL connected

- ▶ Zaktivujte rádiové rozhraní Bluetooth® na koncovém mobilním zařízení.
- ▶ Zaktivujte rádiové rozhraní Bluetooth® na akumulátoru. 7.1.
- ▶ Z App Store si na koncové mobilní zařízení stáhněte aplikaci STIHL connected a vytvořte si účet.
- ▶ Otevřete aplikaci STIHL connected a přihlaste se.
- ▶ Přidejte akumulátor do aplikace STIHL connected a postupujte podle pokynů na obrazovce.

Možnosti kontaktu a další informace jsou k nalezení na <https://support.stihl.com> nebo v aplikaci STIHL connected.

Aplikace STIHL connected je k dispozici v závislosti na trhu.

6 Nabíjení akumulátoru a světla LED

6.1 Nabíjení akumulátoru

Délka doby nabíjení závisí na různých vlivech, např. na teplotě akumulátoru nebo na teplotě okolí. Skutečná délka doby nabíjení se může odchylovat od uvedené délky doby nabíjení. Délka doby nabíjení je uvedena na adrese www.stihl.com/charging-times.

- ▶ Akumulátor nabíjejte tak, jak je to popsáno v návodu k použití pro nabíječky STIHL AL 101, 301, 301-4, 500.

6.2 Indikace stavu nabití

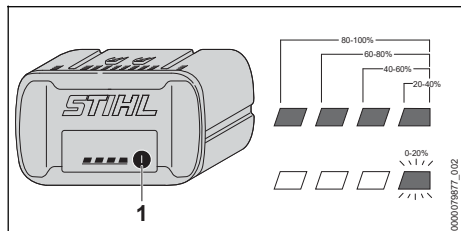

- ▶ Stiskněte tlačítko (1). Světla LED svítí po dobu cca 5 vteřin zeleně a udávají stav nabití.
- ▶ Pokud pravé světlo LED bliká zeleně: nabíjete akumulátor.

6.3 Světla LED na akumulátoru

Světla LED mohou signalizovat stav nabití akumulátoru nebo poruchy. Světla LED mohou svítit nebo blikat zeleně nebo červeně.

Pokud světla LED svítí nebo blikají zeleně, je signalizován stav nabití.

- ▶ Pokud světla LED svítí nebo blikají červeně: odstraňte závady, 19.1. V postřikovači nebo v akumulátoru je porucha.

6.4 Signální tóny

Signální tóny mohou potvrzovat kontakt mezi postřikovačem a akumulátorem nebo signalizovat poruchy.

Když se postřikovač zapne, ozve se signální tón.

Krátký signální tón se rovněž ozve, když se postřikovač po pracovní přestávce dlouhé cca 15 minut automaticky vypne.

- ▶ Pokud se po dobu 15 sekund ozývají signální tóny následující rychle po sobě: odstraňte poruchy, 19.1.

V akumulátoru je porucha.

- ▶ Pokud se ozvou 4 dlouhé signální tóny: odstraňte poruchy, 19.1.

Stav nabití akumulátoru je příliš nízký.

7 Aktivace a deaktivace rádiového rozhraní Bluetooth®

7.1 Aktivace rádiového rozhraní Bluetooth®

- ▶ Pokud má akumulátor rádiové rozhraní Bluetooth®, stiskněte tlačítko a držte ho stisknuté tak dlouho, dokud se modře nerozsvítí světlo LED „BLUETOOTH“ vedle symbolu  na cca 3 vteřin.

Rádiové rozhraní Bluetooth® na akumulátoru je zaktivováno.

7.2 Deaktivace rádiového rozhraní Bluetooth®

- ▶ Pokud má akumulátor rádiové rozhraní Bluetooth®, stiskněte tlačítko a držte ho stisknuté tak dlouho, dokud světlo LED „BLUETOOTH“ vedle symbolu  nezabliká šestkrát modře. Rádiové rozhraní Bluetooth® na akumulátoru je deaktivováno.

8 Smontování postřikovače

8.1 Montáž a demontáž stříkací pistole

8.1.1 Montáž stříkací pistole

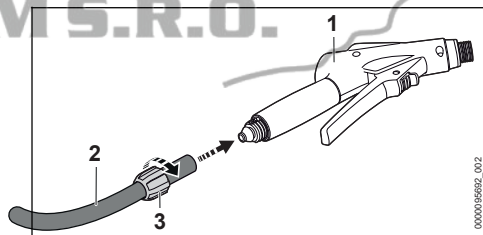

- ▶ Nasuňte převlečnou matici (3) na hadici (2).
- ▶ Nastrčte hadici (2) na nátrubek stříkací pistole (1).
- ▶ Rukou našroubujte převlečnou matici (3) a pevně ji utáhněte.

8.1.2 Demontáž stříkací pistole

- ▶ Vytočte převlečnou matici.
- ▶ Stáhněte hadici z nátrubku pistole.

8.2 Montáž a demontáž stříkací trubky

8.2.1 Montáž stříkací trubky

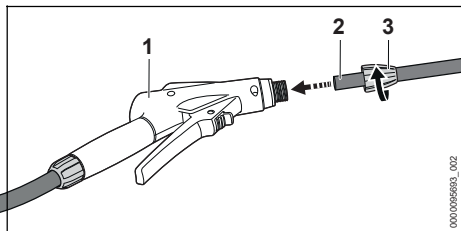

- ▶ Nasuňte převlečnou matici (3) na stříkací trubku (2).
- ▶ Vsuňte stříkací trubku (2) do stříkací pistole (1).
- ▶ Rukou našroubujte převlečnou matici (3) a pevně ji utáhněte.

8.2.2 Demontáž stříkací trubky

- ▶ Vytočte převlečnou matici.
- ▶ Vytáhněte stříkací trubku ze stříkací pistole.

9 Seřízení postřikovače pro uživatele

9.1 Nasazení a sejmутí závěsného zařízení

9.1.1 Nasazení a nastavení nosného systému

- ▶ Nasadte si nosný systém na záda.

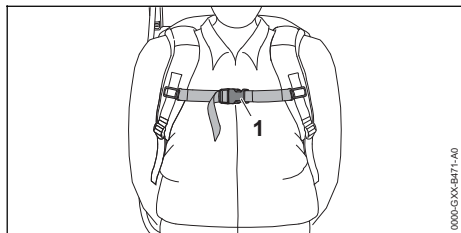

- ▶ Uzavřete uzávěr (1) hrudního pásu.

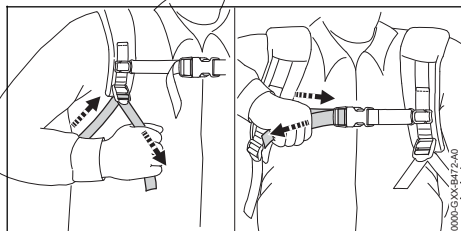

- ▶ Pásky napněte tak, aby zádový polštářek přiléhá k zádům.

9.1.2 Sejmутí nosného systému

- ▶ Povolte pásy.
- ▶ Otevřete uzávěr na hrudi.
- ▶ Sejměte nosný systém.

10 Vsazení akumulátoru

10.1 Vsaďte akumulátor

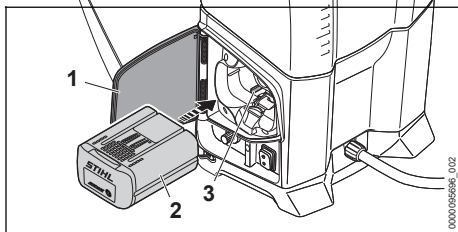

- ▶ Postavte postřikovač na rovnou plochu.
- ▶ Otevřete klapku (1) až na doraz a podržte ji.
- ▶ Zamáčkněte akumulátor (2) až na doraz do akumulátorové šachty (3).

Akumulátor (2) s kliknutím se fixuje.

- ▶ Zavřete klapku (1).

10.2 Vyjmutí

- ▶ Postavte postřikovač na rovnou plochu.
- ▶ Otevřete klapku (1) až na doraz a podržte ji.

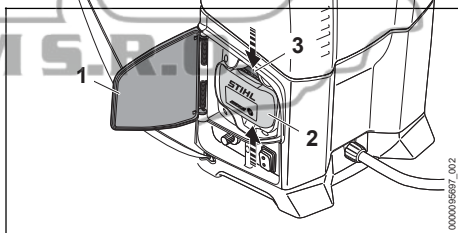

- ▶ Stiskněte obě aretační páčky (3). Akumulátor (2) je deblokován a lze ho vyjmout.

11 Zapnutí postřikovače

11.1 Zapnutí postřikovače

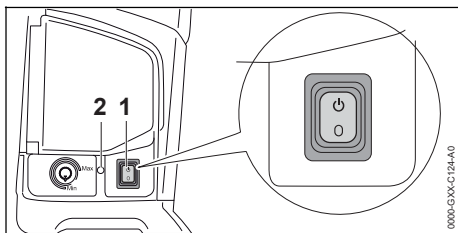

- ▶ Nastavte páčkový spínač (1) do polohy \downarrow . Světlo LED (2) svítí zeleně a ozve se krátký signální tón. Postřikovač je připraven k provozu.

Pokud se zapnutý postřikovač déle než 15 minut nepoužije, automaticky se vypne. Světlo LED (2) již nesvítí a ozve se krátký signální tón.

- ▶ Nastavte páčkový spínač (1) do polohy \uparrow a opět do polohy \downarrow . Postřikovač je opět připraven k provozu.

11.2 Vypnutí postřikovače

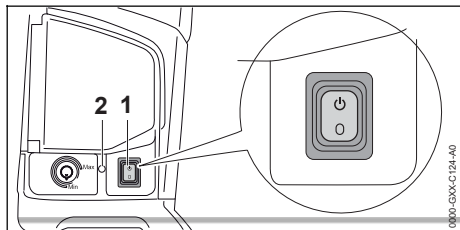

- ▶ Nastavte páčkový spínač (1) do polohy \downarrow . Světlo LED (2) již nesvítí.

12 Kontrola postřikovače

12.1 Kontrola postřikovacího zařízení

Zarážková páčka a spínač

- ▶ Vypněte postřikovač a vyjměte akumulátor.
 - ▶ Posuňte zarážkovou páčku do polohy \uparrow .
 - ▶ Pokuste se stisknout spínač.
 - ▶ Pokud se spínač dá stisknout: postřikovač nepoužívejte a vyhledejte odborného prodejce výrobků STIHL.
- Zarážková páčka je defektní.
- ▶ Posuňte zarážkovou páčku do polohy \downarrow .
 - ▶ Stiskněte spínač a opět ho pusťte.
 - ▶ Pokud má spínač těžký chod nebo se neodpruží do výchozí polohy: postřikovač nepoužívejte a vyhledejte odborného prodejce výrobků STIHL.
- Spínač je defektní.

12.2 Kontrola akumulátoru

- ▶ Stisknout tlačítko na akumulátoru. Světla LED svítí nebo blikají.
 - ▶ Pokud světla LED nesvítí nebo neblíkají: akumulátor nepoužívat a vyhledat odborného prodejce výrobků STIHL.
- V akumulátoru je porucha.

13 Práce s postřikovačem

13.1 Jak postřikovač držet a vést

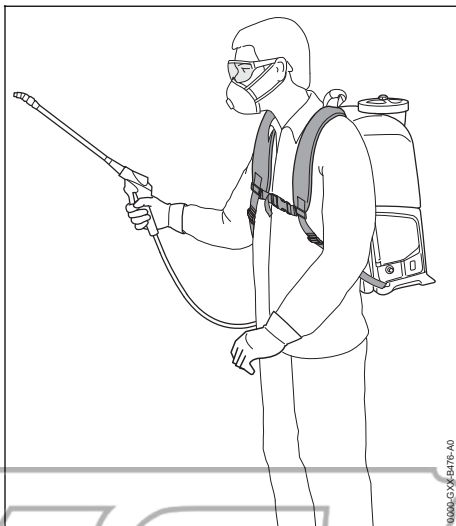

- ▶ Noste postřikovač na zádech.
- ▶ Nepředklánějte se dopředu a držte záda ve vzpřímené poloze.
- ▶ Stříkací pistolí držte pevně jednou rukou za ovládací rukojeť tak, aby palec obepínal ovládací rukojeť.

13.2 Plnění nádržky

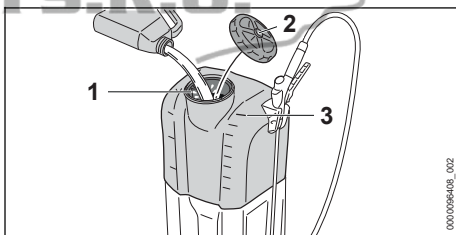

- ▶ Vypněte postřikovač a vyjměte akumulátor.
- ▶ Postavte postřikovač na zem tak, aby se nemohl převrátit.
- ▶ Otáčejte víkem (2) v protisměru chodu hodinových ručiček tak dlouho, až je možné je z nádržky na postřikový roztok sejmut.
- ▶ Sejmete víko (2). Sítko (1) zůstává vsazeno v otvoru.
- ▶ Zkontrolujte, není-li těsnicí kroužek ve víku poškozen.
- ▶ Pokud je těsnicí kroužek poškozen: s postřikovačem nepracujte a vyhledejte odborného prodejce výrobků STIHL.

- ▶ Přípravek na ochranu rostlin plňte maximálně k nejvyšší omezovací linii (3).
- ▶ Nasaďte víko (2) na nádržku.
- ▶ Otáčejte víkem (2) rukou ve směru chodu hodinových ručiček a pevně je utáhněte. Nádržka je uzavřena.

13.3 Vyprázdnění nádržky

- ▶ Vypněte postřikovač a vyjměte akumulátor.
- ▶ Odšroubujte víko.
- ▶ Sejměte víko se sítkem.
- ▶ Na dobře větraném místě vyprázdňte nádržku tak, aby v ní nezůstal žádný zbytek.

13.4 Stisknutí a zaaretování spínače stříkácí pistole

Stisknutí spínače stříkácí pistole

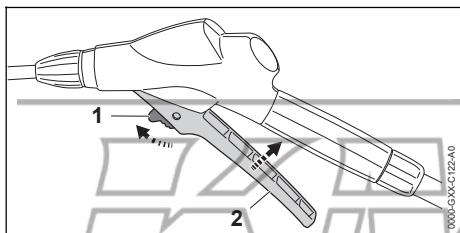

- ▶ Posuňte zářezkovou páčku (1) do polohy ☹.
- ▶ Stiskněte spínač (2) a držte ho stisknutý. Přípravek na ochranu rostlin vytéká z trysky.

Zaaretování spínače stříkácí pistole

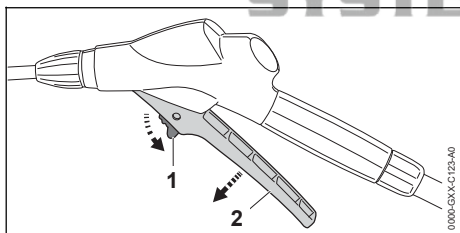

- ▶ Pustte spínač (2). Přípravek na ochranu rostlin již z trysky nevytéká. Postřikovač je i nadále zapnutý.
- ▶ Posuňte zářezkovou páčku (1) do polohy ☺.

13.5 Nastavení pracovního tlaku a množství přípravku na ochranu rostlin

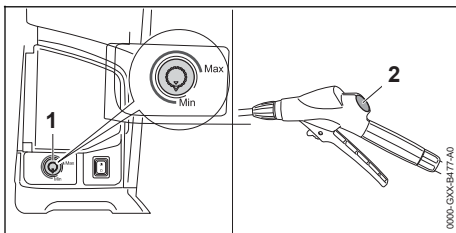

Zvýšení pracovního tlaku a množství přípravku na ochranu rostlin

- ▶ Otočte otočným regulátorem (1) směrem k symbolu „Max.“.

Snížení pracovního tlaku a množství přípravku na ochranu rostlin

- ▶ Otočte otočným regulátorem (1) směrem k symbolu „Min.“.

Manometr (2) na stříkácí pistoli udává tlak.

13.6 Přenastavení trysky

Průtoková množství jsou uvedena v technických datech, ☐ 20.2.

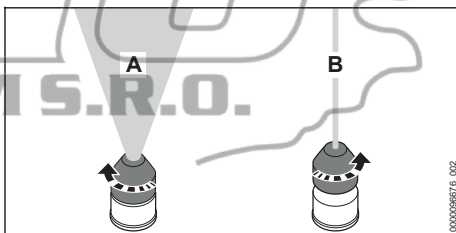

Nastavení plně kuželovitého proudu (A)

- ▶ Otáčejte tryskou až na doraz v protisměru chodu hodinových ručiček.

Nastavení bodového proudu (B)

- ▶ Otočte tryskou jednu celou otáčku ve směru chodu hodinových ručiček.

14 Po skončení práce

14.1 Po skončení práce

- ▶ Vypněte postřikovač a vyjměte akumulátor.
- ▶ Stiskněte spínač na stříkácí pistoli. Tlak se odbourá.
- ▶ Na dobře větraném místě vyprázdňte nádržku na roztok.
- ▶ Vypláchněte nádržku čistou vodou.
- ▶ Naplňte nádržku čistou vodou.

- ▶ Vsaďte akumulátor a zapněte postřikovač.
- ▶ Stiskněte spínač na stříkací pistoli. Stříkejte tak dlouho, dokud voda úplně nevteče z hadice, pistole a stříkací trubky.
- ▶ Vypněte postřikovač a vyjměte akumulátor.
- ▶ Stiskněte spínač na stříkací pistoli. Tlak se odbourá.
- ▶ Demontujte a vyčistěte trysku a stříkací trubku.
- ▶ Demontujte stříkací pistoli a nechejte zbylou vodu vytéct ze stříkací pistole.
- ▶ Vyčistěte postřikovač.
- ▶ Vyčistěte filtr.
- ▶ Vyčistěte trysku.
- ▶ Nechejte postřikovač uschnout.

15 Přeprava

15.1 Přeprava postřikovače

- ▶ Vypněte postřikovač, posuňte zarážkovou páčku do polohy  a vyjměte akumulátor.
- ▶ Vyprázdněte nádržku.

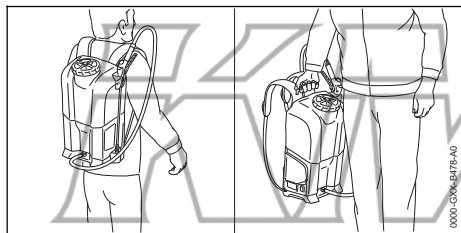

- ▶ Noste postřikovač za přepravní držadlo nebo na zádech.
- ▶ Pokud bude postřikovač převážen ve vozidle: stojící postřikovač zajistěte tak, aby se nemohl převrátit ani pohybovat.

16 Skladování

16.1 Skladování postřikovače

- ▶ Vypněte postřikovač a vyjměte akumulátor.
- ▶ Skladujte postřikovač tak, aby byly splněny níže uvedené podmínky:
 - Postřikovač je mimo dosah dětí.
 - Postřikovač je propláchnutý čistou vodou.
 - Postřikovač je čistý a suchý.
 - Postřikovač se nachází v tepelném pásmu nad 0 °C.
 - Postřikovač je chráněn před slunečním zářením.

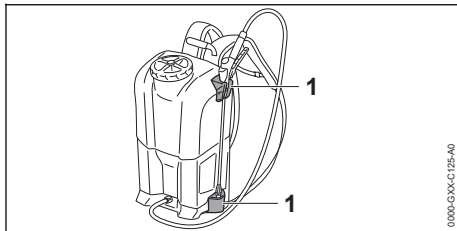

- ▶ Stříkací zařízení přechovávávejte v držácích (1) na postřikovači.

17 Čištění

17.1 Čištění postřikovače

- ▶ Vypněte postřikovač a vyjměte akumulátor.
- ▶ Očistěte postřikovač a nosné pásy vlhkým hadrem.
- ▶ Větrací šterbiny vyčistěte štětcem.
- ▶ Odstraňte z akumulátorové šachty cizí předměty a vyčistěte akumulátorovou šachtu vlhkým hadrem.
- ▶ Elektrické kontakty v akumulátorové šachtě vyčistěte štětcem nebo měkkým kartáčem.
- ▶ Pokud je spodní deska znečištěná: spodní desku vyčistěte vlhkým hadrem nebo měkkým kartáčem.

17.2 Čištění filtru

- ▶ Vypněte postřikovač a vyjměte akumulátor.

Čištění filtru v nádržce

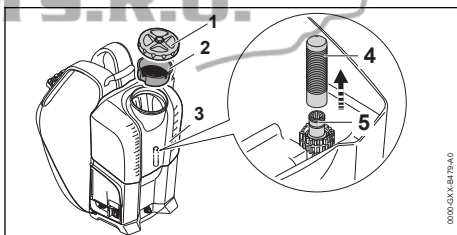

- ▶ Sejměte víko (1) se sítkem (2).
- ▶ Vyjměte filtr (4) z nádržky (3).
- ▶ Opláchněte filtr (4) pod tekoucí vodou.
- ▶ Nasuňte filtr (4) na nátrubek (5) a až na doraz ho zatlačte dolů.

Čištění filtru ve stříkací pistoli

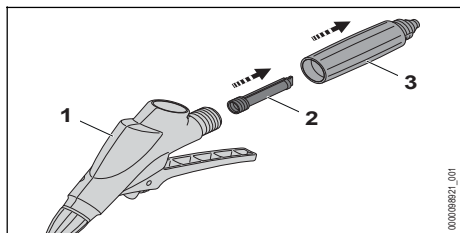

- ▶ Sejměte ovládací rukojeť (3).
- ▶ Vyměňte filtr (2) ze stříkací pistole (1).
- ▶ Opláchněte filtr (2) pod tekoucí vodou.
- ▶ Vložte filtr (2) do stříkací pistole (1).
- ▶ Namontujte ovládací rukojeť (3) na stříkací pistoli (1).

17.3 Čištění trysky

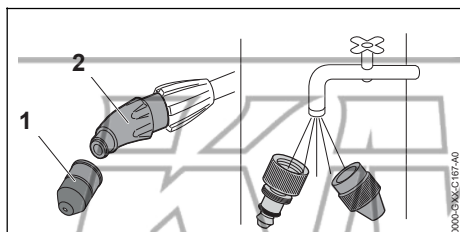

19 Odstranění poruch

19.1 Odstranění poruch na postřikovači nebo akumulátoru

Porucha	Světla LED na akumulátoru a signální tóny na postřikovači	Příčina	Odstranění závady
Čerpadlo se při zapnutí nerozběhne.	1 LED bliká zeleně a ozvou se 4 po sobě následující dlouhé signální tóny.	Stav nabití akumulátoru je příliš nízký.	▶ Akumulátor nabíjejte tak, jak je to popsáno v návodu k použití pro nabíječky STIHL AL 101, 301, 301-4, 500.
	1 LED svítí červeně.	Akumulátor je příliš teplý nebo příliš studený.	▶ Vyměňte akumulátor. ▶ Nechejte akumulátor vychladnout nebo zahřát.
	3 LED blikají červeně.	V postřikovači je porucha.	▶ Vyměňte akumulátor. ▶ Vyčistěte elektrické kontakty v akumulátorové šachtě. ▶ Vsaďte akumulátor. ▶ Zapněte postřikovač. ▶ Pokud 3 světla LED i nadále červeně blikají: postřikovač nepoužívejte a vyhledejte odborného prodejce výrobků STIHL.
	3 LED svítí červeně.	Postřikovač je příliš teplý.	▶ Vyměňte akumulátor. ▶ Nechejte postřikovač vychladnout.

- ▶ Vytočte trysku (1) ze spojovacího kusu (2).
- ▶ Rozmontujte trysku (1).
- ▶ Vypláchněte trysku (1) pod tekoucí vodou a osušte ji hadrem.
- ▶ Natočte trysku (1) na spojovací kus (2) a rukou ji pevně utáhněte.

17.4 Čištění akumulátoru

- ▶ Akumulátor vyčistit vlhkým hadrem.

18 Údržba a opravy

18.1 Údržba a opravy postřikovače

Uživatel nemůže na postřikovači provádět údržbářské úkony a opravy sám.



- ▶ Pokud musí být na postřikovači prováděny údržbářské úkony nebo je defektní či poškozen: vyhledejte odborného prodejce výrobků STIHL.

18.2 Údržba a opravy akumulátoru

Na akumulátoru nemusí být prováděny žádné údržbářské úkony a nemůže být opravován.

- ▶ Pokud je akumulátor defektní nebo poškozený: akumulátor vyměnit.

Porucha	Světla LED na akumulátoru a signální tóny na postřikovači	Příčina	Odstranění závady
	4 LED blikají červeně a po dobu 15 sekund se ozývají signální tóny následující rychle po sobě.	V akumulátoru je porucha.	<ul style="list-style-type: none"> ▶ Vyměňte akumulátor a opět ho vsadte. ▶ Zapněte postřikovač. ▶ Pokud i nadále 4 LED červeně blikají a ozvou se krátké signální tóny následující rychle po sobě: postřikovač nepoužívejte a vyhledejte odborného prodejce výrobků STIHL.
		Elektrické spojení mezi postřikovačem a akumulátorem je přerušeno.	<ul style="list-style-type: none"> ▶ Vyměňte akumulátor. ▶ Vyčistěte elektrické kontakty v akumulátorové šachtě. ▶ Vsadte akumulátor.
		Je vlhký postřikovač nebo akumulátor.	▶ Nechejte postřikovač nebo akumulátor uschnout.
Čerpadlo se během provozu vypíná.	3 LED svítí červeně.	Postřikovač je příliš teplý.	<ul style="list-style-type: none"> ▶ Vyměňte akumulátor. ▶ Nechejte postřikovač vychladnout.
		Existuje elektrická porucha.	<ul style="list-style-type: none"> ▶ Vyměňte akumulátor a opět ho vsadte. ▶ Zapněte postřikovač.
Provozní doba postřikovače je příliš krátká.		Akumulátor není zcela nabitý.	▶ Akumulátor zcela nabijte tak, jak je to popsáno v návodu k použití pro nabíječky STIHL AL 101, 301, 301-4, 500.
		Životnost akumulátoru je překročena.	▶ Vyměňte akumulátor.
Postřikovač nenasává žádný přípravek na ochranu rostlin.		Čerpadlo je zadřené.	<ul style="list-style-type: none"> ▶ Naplňte nádržku. ▶ Vsadte akumulátor a zapněte postřikovač. ▶ Podržte spínač stříkací pistole cca 1 minutu stisknutý. ▶ Pokud ani nadále nedochází k nasávání přípravku na ochranu rostlin: postřikovač nepoužívejte a vyhledejte odborného prodejce výrobků STIHL.
		Je ucpaný filtr nebo postřikovací zařízení.	▶ Vyčistěte filtr a postřikovací zařízení.
Postřikovací zařízení vibruje a manometr se vykyvuje.		Pulzační tlumič na čerpadle nepracuje řádně.	<ul style="list-style-type: none"> ▶ Vypněte postřikovač a vyměňte akumulátor. ▶ Vyprázdněte nádržku. ▶ Vsadte akumulátor a zapněte postřikovač. ▶ Podržte spínač stříkací pistole nejméně 30 sekund stisknutý. ▶ Opět naplňte nádržku.
Postřikový proud má změněný tvar.		Tryska je ucpaná.	▶ Vyčistěte trysku.
		Tryska je opotřebovaná.	▶ Vyměňte trysku.
Z postřikovače vytéká v pásmu hadicové spony přípravek na ochranu rostlin.		Hadicová spona se uvolnila.	▶ Pevně utáhněte šroub na hadicové sponě.
Víko se nedá otevřít.		Tlak v nádržce je příliš velký.	▶ Vypněte postřikovač a vyměňte akumulátor.

Porucha	Světla LED na akumulátoru a signální tóny na postřikovači	Příčina	Odstranění závady
			▶ Stiskněte spínač stříkácí pistole, tím se odbourá tlak.
Akumulátor s  nemůže být pomocí aplikace STIHL connected nalezen.		Rádiové rozhraní Bluetooth® na akumulátoru nebo na koncovém mobilním zařízení je deaktivováno.	▶ Zaktivujte rádiové rozhraní Bluetooth® na akumulátoru a na koncovém mobilním zařízení.
		Vzdálenost mezi akumulátorem a koncovým mobilním zařízením je příliš velká.	▶ Vzdálenost zmenšete,  20.3. ▶ Pokud i nadále nemůže být akumulátor pomocí aplikace STIHL connected nalezen: vyhledejte odborného prodejce výrobků STIHL.

19.2 Podpora a pomoc pro použití výrobku

Podporu a pomoc pro použití výrobku lze získat u odborného prodejce výrobků STIHL.

Možnosti kontaktu a další informace naleznete pod <https://support.stihl.com> oder www.stihl.com.

20 Technická data

20.1 Postřikovač STIHL SGA 85

- Přípustný akumulátor: STIHL AP 100 a AP 200
- Maximální pracovní tlak: 6 barů
- Maximální množství naplnění: 17 l
- Hmotnost bez akumulátoru a s prázdnou nádržkou: 6,2 kg
- Hmotnost s akumulátorem a s plnou nádržkou: max. 25 kg
- Zbytkový objem postřikové látky (měřeno s bodovým proudem při 1,5 baru): 250 ml
- Velikost oka filtru ve stříkácí pistoli: 0,28 mm x 0,28 mm
- Velikost oka filtru v nádržce: 0,25 mm x 6,3 mm
- Velikost oka sítka: 1,4 mm x 1,4 mm

Délka provozní doby je uvedena na adrese www.stihl.com/battery-life.

20.2 Průtokové množství

Tlak 2 bary

- Plně kuželovitý proud: 0,45 l/min
- Bodový paprsek: 1,18 l/min

Tlak 3 bary

- Plně kuželovitý proud: 0,55 l/min
- Bodový paprsek: 1,43 l/min

Tlak 4 bary

- Plně kuželovitý proud: 0,64 l/min
- Bodový paprsek: 1,65 l/min

Tlak 6 barů

- Plně kuželovitý proud: 0,77 l/min

20.3 Akumulátor STIHL AP

- Akumulátorová technologie: lithium-iontový
- napětí: 36 V
- kapacita v Ah: viz výkonový štítek
- obsah energie ve Wh: viz výkonový štítek
- hmotnost v kg: viz výkonový štítek
- přípustné tepelné pásmo pro použití a skladování: -10 °C až 50 °C
- Rádiové rozhraní Bluetooth® (pouze pro akumulátory s ):
 - Spojení dat: Bluetooth® 5.1. Mobilní koncový přístroj musí být kompatibilní s Bluetooth® Low Energy 5.0 a podporovat Generic Access Profile (GAP).
 - Kmitočtové pásmo: pásmo ISM 2,4 GHz
 - Vyzařovaný maximální vysílací výkon: 1 mW
 - Dosah signálu: cca 10 m. Síla signálu je závislá na okolním podmínkách a mobilním koncovém zařízení. Dosah může v závislosti na vnějších podmínkách, včetně použitího přijímače, silně kolísat. V uzavřených místnostech a skrz kovové bariéry (například stěny, regály, kufry) může být dosah zřetelně menší.
 - Požadavky na provozní systém mobilního koncového přístroje: Android nebo iOS (v aktuální verzi nebo vyšší)

20.4 Akustické a vibrační hodnoty

Hodnota K pro hladinu akustického tlaku je 2 dB(A). Hodnota K pro hladinu akustického výkonu je 2 dB(A).

- Hladina akustického tlaku L_{pA} měřená podle ISO 11203: 66 dB(A)

- Hladina akustického výkonu L_w měřená podle ISO 3744: 77 dB(A)
- Vibrační hodnota $a_{hv, eq}$ měřená podle ISO 20643, stříkáč trubka: 0,9 m/s².

Uvedené hodnoty se měřily podle normovaného zkušební postupu a mohou se použít pro porovnání s elektrickými stroji. Skutečně vznikající hodnoty se mohou od uvedených hodnot odchýlovat, závisí to na druhu a způsobu použití. Uvedené hodnoty se mohou použít pro prvotní odhad zátěže. Skutečná zátěž se musí odhadnout. Mohou se přitom zohlednit také doby, ve kterých je elektrický stroj vypnutý, a takové doby, ve kterých je sice zapnutý, ale běží bez zátěže.

Informace ke splnění směrnice pro zaměstnavatele 2002/44/ES o vibracích viz www.stihl.com/vib.

20.5 REACH

REACH je názvem ustanovení EG o registraci, klasifikaci a povolení chemikálií.

Informace ohledně splnění ustanovení REACH se nacházejí pod www.stihl.com/reach.

21 Náhradní díly a příslušenství

21.1 Náhradní díly a příslušenství

STIHL Tyto symboly označují originální náhradní díly STIHL a originální příslušenství STIHL.

STIHL doporučuje používat originální náhradní díly STIHL a originální příslušenství STIHL.

Náhradní díly a příslušenství jiných výrobců nemohou být i přes pečlivý monitoring trhu firmou STIHL posouzeny ohledně jejich spolehlivosti, bezpečnosti a vhodnosti a STIHL také nemůže ručit za jejich použití.

Originální náhradní díly STIHL a originální příslušenství STIHL jsou k dostání u odborného prodejce výrobků STIHL.

21.2 Důležité náhradní díly

- Hubice: 4255 700 6302
- Filtr ve stříkáč pistolí: 4255 502 0700

22 Likvidace stroje

22.1 Likvidace postřikovače a akumulátoru

Informace týkající se likvidace jsou k dostání u místních úřadů a odborného prodejce výrobků STIHL.

Nesprávná likvidace může být zdraví škodlivá a zatěžovat životní prostředí.

- ▶ Výrobky STIHL včetně obalů odevzdejte na vhodném sběrném místě k opětovnému zhodnocení v souladu s místními předpisy.
- ▶ Nelikvidujte s domácím odpadem.

23 Prohlášení o konformitě EU

23.1 Postřikovač STIHL SGA 85

ANDREAS STIHL AG & Co. KG
Badstraße 115
D-71336 Waiblingen

Německo

na vlastní zodpovědnost prohlašuje, že výrobek

- konstrukce: akumulátorový postřikovač
- výrobní značka: STIHL
- typ: SGA 85
- sériová identifikace: 4854

odpovídá patřičným předpisům ve znění směrnice 2011/65/EU, 2014/30/EU, 2006/42/ES a 2009/127/ES a je vyvinut a vyroben podle následujících norem ve verzích platných vždy k datu výroby: EN 55014-1, EN 55014-2 a EN 62841-1 za zohlednění norem 60335-1, EN 60335-2-41, EN ISO 19932-1, EN ISO 19932-2 a EN ISO 12100.

Technické podklady jsou uloženy v oddělení homologace výrobků firmy ANDREAS STIHL AG & Co. KG.

Rok výroby, země výroby a výrobní číslo jsou uvedeny na postřikovači.

Waiblingen, 15.7.2021

ANDREAS STIHL AG & Co. KG

J. Hoffmann

V zast.

Dr. Jürgen Hoffmann, Vedoucí oddělení schvalování výrobků, regulace

24 Adresy

24.1 Hlavní sídlo firmy STIHL

ANDREAS STIHL AG & Co. KG
Postfach 1771
D-71307 Waiblingen

24.2 Distribuční společnosti STIHL

NĚMECKO

STIHL Vertriebszentrale AG & Co. KG
Robert-Bosch-Straße 13
64807 Dieburg
Telefon: +49 6071 3055358

RAKOUSKO

STIHL Ges.m.b.H.
Fachmarktstraße 7
2334 Vösendorf
Telefon: +43 1 86596370

ŠVÝCARSKO

STIHL Vertriebs AG
Isenrietstraße 4
8617 Mönchaltorf
Telefon: +41 44 9493030

ČESKÁ REPUBLIKA

Andreas STIHL, spol. s r.o.
Chrlická 753
664 42 Modřice

24.3 Dovozy firmy STIHL

BOSNA-HERCEGOVINA

UNIKOMERC d. o. o.
Bišće polje bb
88000 Mostar
Telefon: +387 36 352560
Fax: +387 36 350536

CHORVATSKO

UNIKOMERC – UVOZ d.o.o.
Sjedište:
Amruševa 10, 10000 Zagreb
Prodaja:
Ulica Kneza Ljudevita Posavskog 56, 10410 Velika Gorica
Telefon: +385 1 6370010
Fax: +385 1 6221569

TURECKO

SADAL TARIM MAKİNELERİ DIŞ TİCARET A.Ş.
Hürriyet Mahallesi Manas Caddesi No.1
35473 Menderes, İzmir

Telefon: +90 232 210 32 32
Fax: +90 232 210 32 33

25 Všeobecné bezpečnostní pokyny pro elektrické stroje

25.1 Úvod

V této kapitole jsou uvedeny předformulované, všeobecně platné bezpečnostní pokyny v normě EN/IEC 62841 pro rukou vedené, motorem poháněné elektrické stroje a nářadí.

STIHL tyto texty musí otisknout.

Bezpečnostní pokyny k zabránění elektrické rány, uvedené pod bodem "Elektrická bezpečnost", nejsou aplikovatelné na akumulátorové výrobky STIHL.



- **Přečtěte si všechny bezpečnostní pokyny, návody, ilustrace a technická data, jimiž je tento elektrický stroj opatřen. Zanedbání a nedodržení následujících pokynů mohou způsobit úraz elektrickým proudem, požár a/nebo další těžké úrazy. Všechny bezpečnostní pokyny a návody bezpečně uložit pro další použití.**

Pojem „elektrický stroj“, používaný v bezpečnostních pokynech, se vztahuje na elektrické nářadí napájené ze sítě (se síťovým kabelem) nebo na elektrické nářadí napájené akumulátorem (bez síťového kabelu).

25.2 Bezpečnost pracoviště

- a) **Své pracoviště udržujte v čistém stavu a dobře osvětlené. Nepořádek nebo neosvětlené pracoviště mohou vést k úrazům.**
- b) **Nikdy s elektrickým strojem nepracujte v prostředí ohroženém explozí, ve kterém se nacházejí hořlavé kapaliny, plyny nebo vznětlivý prach jakéhokoli druhu. Elektrické stroje produkují elektrické jiskry, které by mohly vznětlivý prach či vznětlivé výpary zapálit.**
- c) **Během práce s elektrickým strojem nepouštějte děti a jiné osoby do jeho blízkosti. V případě odpoutání pozornosti by mohlo dojít ke ztrátě vaší kontroly nad elektrickým strojem.**

25.3 Elektrická bezpečnost

- a) **Připojovací elektrická vidlice elektrického stroje musí být vhodná pro síťovou zásuvku. Elektrická vidlice se nikdy nesmí žádným**

způsobem pozměňovat. Nikdy nepoužívejte žádné adaptérové vidlice v kombinaci s elektrickými stroji s ochranným uzemněním. Nezměněné elektrické vidlice a vhodné zásuvky snižují nebezpečí úrazu elektrickým proudem.

- b) Vyhněte se tělesným kontaktům s uzemněnými plochami například trubek, topných těles, elektrických sporáků a ledniček. Existuje zde zvýšené riziko úrazu elektrickým proudem v případě, že je vaše tělo uzemněno.
- c) Elektrické stroje nikdy nenechávejte na dešti či v mokru. Proniknutí vody do elektrického stroje zvyšuje riziko úrazu elektrickým proudem.
- d) Připojovací kabel nikdy nepoužívejte k jinému než patřičnému účelu. Nikdy nepoužívejte připojovací kabel k nošení, tažení nebo k vytažení vidlice z elektrického stroje. Připojovací kabel se nikdy nesmí dostat do blízkosti zdrojů vysokých teplot, oleje, ostrých hran nebo jakýchkoli pohyblivých dílů. Poškozené či zamotané připojovací kabely zvyšují riziko úrazu elektrickým proudem.
- e) V případě, že s elektrickým strojem budete pracovat venku, používejte pouze takové prodlužovací kabely, které jsou vhodné také pro venkovní práce. Použití prodlužovacího kabelu vhodného pro venkovní práce snižuje riziko úrazu elektrickým proudem.
- f) Pokud se nelze vyhnout provozu elektrického stroje ve vlhkém prostředí, používejte zásadně vždy ochranný spínač proti nedostatečnému proudu. Použití ochranného spínače proti nedostatečnému proudu snižuje riziko úrazu elektrickým proudem.

25.4 Bezpečnost osob

- a) Při práci buďte pozorní, dbejte na to, co děláte, a s elektrickým strojem pracujte vždy s rozmyslem. Nikdy s elektrickým strojem nepřacujte, jste-li unaveni nebo pod vlivem drog, alkoholu či léků. Jakákoliv krátká momentální nepozornost během práce s elektrickým strojem může mít za následek vážné úrazy.
- b) Noste osobní ochranné vybavení a zásadně vždy ochranné brýle. Použití osobního ochranného vybavení, jako např. ochranné protiprašné masky, bezpečnostních bot s hrubou, neklouzavou podrážkou, ochranné přilby nebo ochrany sluchu, podle druhu a

použití elektrického stroje, snižuje riziko úrazů.

- c) Zabraňte nechtěnému, samovolnému naskočení stroje. Ještě dříve, než připojíte elektrický stroj na síťové napájení a/nebo na akumulátor, než ho zdvihnete nebo hodláte přenést, se bezpodmínečně přesvědčte o tom, že je vypnutý. Pokud máte při přenášení elektrického stroje prst na spínači nebo elektrický stroj připojujete na síťové napájení v zapnutém stavu, může to vést k úrazům.
- d) Před zapnutím elektrického stroje vždy zásadně odstraňte nářadí k jeho seřizování nebo šroubováky. Nářadí či klíče, které by se nacházely v jednom z rotujících dílů stroje, by mohly vést k úrazům.
- e) Vyhněte se jakémukoli abnormálnímu držení těla. Zajistěte si pevný postoj a udržujte neustále správnou rovnováhu. Tím můžete elektrický stroj lépe kontrolovat i v neočekávaných situacích.
- f) Noste vhodný oděv. Nikdy nenoste široký, volný oděv ani žádné šperky a ozdoby. Vlasy a oděv udržujte ve správné vzdálenosti od pohybujících se částí stroje. Volný oděv, šperky, ozdoby či dlouhé vlasy by se mohly zachytit v pohybujících se částech stroje.
- g) Pokud je možné namontovat zařízení odsávající nebo zachycující prach, je třeba je připojit a správně použít. Použití zařízení pro odsávání prachu může snížit ohrožení zdraví vlivem prachu.
- h) Nepodléhejte falešnému pocitu bezpečnosti a nezanedbávejte bezpečnostní pravidla pro elektrické stroje, i když jste po mnohanásobném použití s elektrickým strojem dobře obeznámeni. Nepozorné zacházení a jednání může během zlomků vteřiny vést k těžkým úrazům.

25.5 Použití a zacházení s elektrickým strojem

- a) Elektrický stroj nikdy nepřetěžujte. Pro svoji práci používejte elektrický stroj, který je pro ni určen. S vhodným elektrickým strojem pracujete v uvedeném výkonostním pásmu lépe a bezpečněji.
- b) Nikdy nepoužívejte elektrický stroj, jehož spínač je defektní. Elektrický stroj, který se již nedá zapnout či vypnout, je nebezpečný a musí být opraven.
- c) Než začnete na stroji provádět seřizovací úkony, výměnu pracovních nástrojů nebo

